



連續噴墨噴字機

Videojet® 1280

從直覺式介面到智慧型設計功能，Videojet 1280 連續噴墨 (CIJ) 噴字機的設計旨在成為易於操作的 CIJ 噴字機。

Videojet 1280 連續噴墨 (CIJ) 噴字機可讓您輕鬆擁有和使用。

Videojet 1280 CIJ 噴字機的設計易於操作和維護，適合想要在前期投入划算的成本並取得最大功能性的客戶。

此款 CIJ 噴字機可在各種操作條件下提供穩定的效能和可靠性。



運行時間優勢

- 運用 Videojet 舊機型廣獲認可的創新技術
- 模組化的消耗性零件可由客戶自行輕鬆可靠地更換，進而降低停機時間
- 可連線至選用的 VideojetConnect™ Remote Service，與我們的技術專家直接聯繫

產品標識列印保證

- 平板電腦式的功能強化操作員學習介面的能力，可減少產品標識列印錯誤
- SIMPLICITY™ 使用者介面可大幅減少操作員操作噴字機的次數，並透過 8 吋的直覺式觸控螢幕顯示器，減少可能發生的操作錯誤。
- 使用者可定義訊息規則，藉此自動化產品標識列印內容，無需操作員的介入

易於使用

- 8 吋觸控螢幕顯示器採直覺式操作，讓操作員無需接受大量訓練
- 內建「操作說明」影片，可大幅減少隨時查閱操作手冊的必要
- SmartCell 的設計讓使用者可執行簡單的預防性維護

內建產能分析

- 乾淨、不浪費、無錯誤的 Videojet 智慧墨水匣 (Smart Cartridge™)
- 透過容易使用的操作介面提供逐步指南，減少浪費和反覆作業
- 工作流程模組可擴充功能
- 自動化訊息規則可減少操作員介入

Videojet® 1280

連續噴墨噴字機

產線速度

可以高達 533 fpm (162 mpm) 的速度列印 1 至 5 行
(每吋 10 個字元, 單行列印)

字型矩陣設定

單行: 5x5-5x7-5x7 塔式-7x9-9x12-10x16-16x24-25x34
雙行: 5x5-5x7-7x9-9x12-10x16
三行: 5x5-5x7-7x9
四行: 5x5-5x7
五行: 5x5

線性條碼

UPC A 和 E; EAN 8 和 13; Code 128 A-B 和 C; UCC/EAN 128;
Code 39; 交錯式二五條碼; GS1

QR 碼

21x21-25x25-29x29-33x33
錯誤修正模式 L-M-Q 或 H

DataMatrix 二維條碼

正方形最大 32x32; 矩形最大 16x48

額定字元高度

可選擇 0.079" (2mm) 到 0.40" (10mm), 視字型而定

噴印距離

最佳: 0.472" (12mm)
範圍: 0.197" (5mm) 到 0.591" (15mm)

使用者介面

8 英寸高反應 TFT-LCD 觸控式面板
所見即所得 (WYSIWYG) 觸控訊息編輯

客製化標誌/圖形

可透過選購的 CLARISOFT™ 軟體建立*

字元集

中文、俄文/保加利文、土耳其文/北歐各國文字、羅馬尼亞文、希臘文、阿拉伯文、
日文/漢字、法羅文、希伯來文、韓文、東歐及歐洲各國文字/美洲各國文字和越南文

語言及介面選項

英文、阿拉伯文、保加利文、捷克文、丹麥文、荷蘭文、芬蘭文、法文、德文、希臘文、
希伯來文、匈牙利文、義大利文、日文、韓文、挪威文、波蘭文、葡萄牙文、俄文、
塞爾維亞文、簡體中文、西班牙文、瑞典文、泰文、繁體中文、土耳其文和越南文

輸入/輸出

產品偵測輸入
編碼器輸入
信號燈 (警報燈) 輸出
繼電器輸出
USB 2.0 (2 個)
乙太網路 LAN™

訊息儲存空間

超過 250 條複雜訊息

環境保護

IP55 標準、無需廠壓; 不鏽鋼機身

噴頭

加熱式噴頭
正氣壓, 無需廠壓 (選購)
直徑: 1.63" (41.3mm)
長度: 10.62" (269.8mm)

噴頭導管

超彈性
長度: 6.56' (2m), 可選購 9.84' (3m)
直徑: 0.91" (23mm)
彎曲半徑: 4.0" (101.6mm)

溶劑收集器

噴墨和溶劑智慧墨水匣 (Smart Cartridge™) 0.793 qt. (750ml)

溫度/濕度範圍

32°F 到 122°F (0°C 到 50°C)
0% 到 90% 相對溼度無冷凝
搭配指定墨水; 實際安裝可能需要其他硬體
(視生產環境條件而定)

電氣要求

額定電源 100-240 VAC 50/60Hz, 70W

約略重量

未包裝乾燥重量: 39.5lbs (17.9kg)

選項

適用於高濕度環境的乾燥空氣套件 (需要廠壓)
RS232 連接器套件 (USB 轉 Serial DIN-5 公轉接頭)
SIMPLICITY™ 工作流程模組
多種配件
Extended Speed Workflow 模組

* 需要 CLARISOFT Package Coding Design 軟體, 才可使用條碼及其他進階功能。

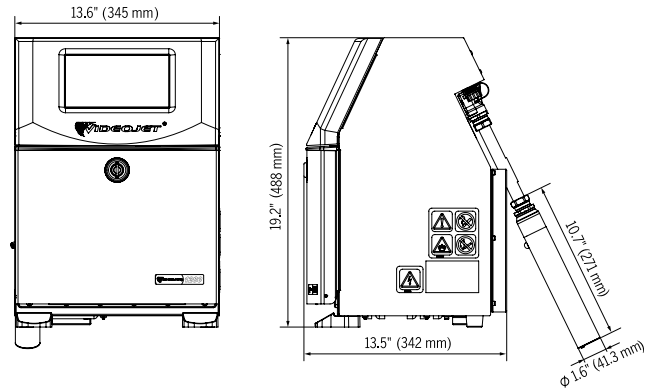

致電 800-843-3610
傳送電子郵件至 info@videojet.com
或者造訪 www.videojet.com

Videojet Technologies Inc.
1500 Mittel Blvd. Wood Dale IL 60191 / USA

© 2022 Videojet Technologies Inc. — 保留所有權利。
Videojet Technologies Inc. 的政策就是持續改進產品, 永不止息。
本公司保留變更產品設計和/或規格的權利, 恕不另行通知。

零件編號 SL000682
ss-1280-row-zh-tw-0322

